

**Blancke
1911 – 1913**

Die Firma C. W. Julius Blancke & Co., Merseburg, befasste sich 1913 mit dem Bau eines halbstarren Motorpfluges.

Die Fabrikation der Konstruktion, auf die Alfred C. Blancke aus Brüssel das D.R.P. 253 253 am 30. August 1911 erhielt, wurde nicht aufgenommen.

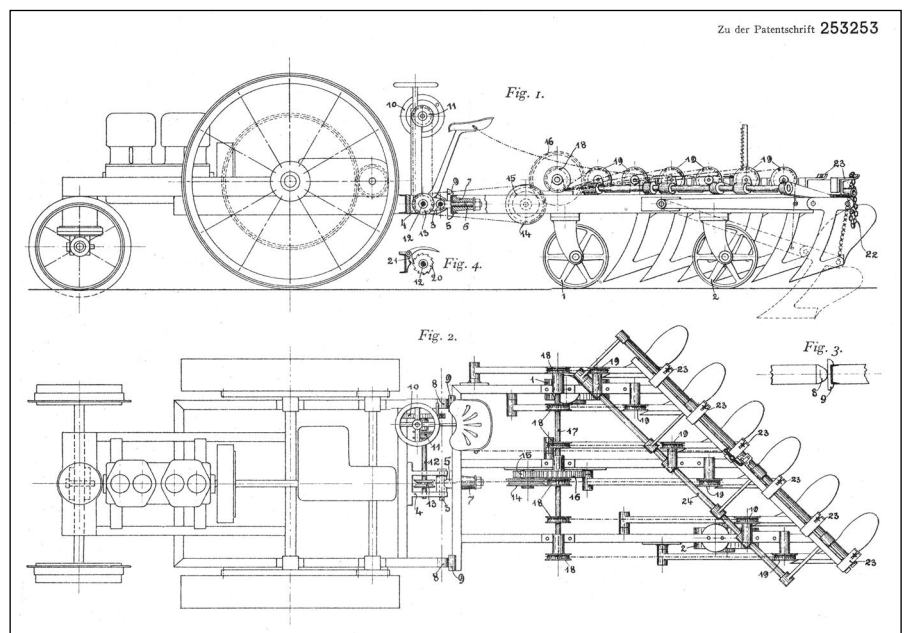

Alfred C. Blancke aus Brüssel erhielt am 30. August 1911 das DRP 253 253 ¹