

Alan

1924

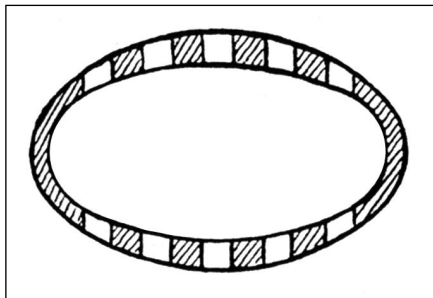

31.12.1924 – 339 153

Alan 1923 – 1925

Die Alan-Werke, Inh. J. Mayer, Abt. Automobilbau, Bamberg, entwickelten 1923 einen 6/30-PS-Wagen, der nach verschiedenen Kleinwagen-Rennen auf der Deutschen Automobil-Ausstellung Berlin 1924 besondere Beachtung fand.

Das mit einem Vierzylinder-Blockmotor ausgestattete Fahrzeug war schon von seiner Grundkonzeption als Lieferwagen ausgelegt worden. Als Betriebsstoff konnten Benzin, Benzol oder auch deren Mischungen bei entsprechender Einstellung des Vergasers verwendet werden.

Nach einem letzten Auftritt auf der Deutschen Automobil-Ausstellung in Berlin 1925 wurde im Oktober über das Alanwerk die Geschäftsaufsicht verfügt, der der Konkurs folgte.

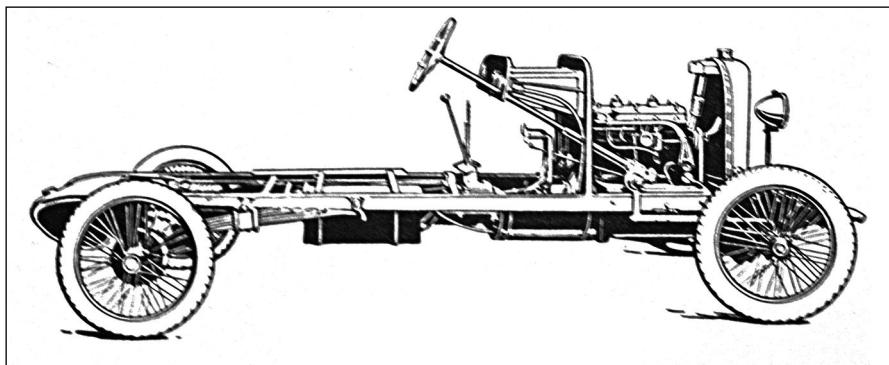

Das rechtsgelenkte 6/30-PS-Alan-Chassis war speziell für Lieferwagen konzipiert ¹